

# ULINE H-1560, H-4831 BACKLESS SHOP STOOL

1-800-295-5510  
uline.com

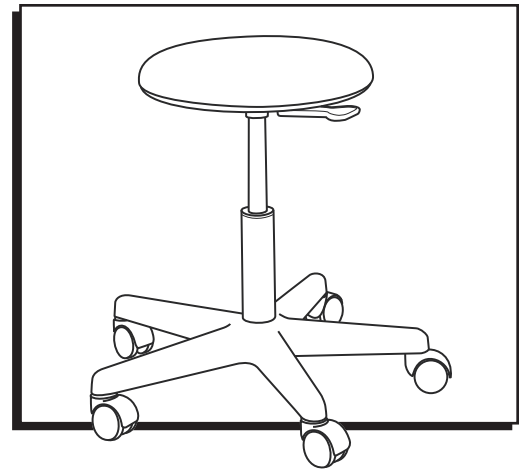

## ASSEMBLY

### TO ASSEMBLE YOUR STOOL

1. Remove all parts from box.
2. Insert caster into the end of each five-star base leg (A).
3. Slide the cylinder (B) into the five-star base.
4. Place the seat (C) onto the end of the pneumatic cylinder (B). Carefully sit on the seat with all of your weight several times for a tight fit.

### TO ADJUST YOUR STOOL

To raise the seat, lift your weight off the stool and pull up on the paddle lever (D) located under the seat. Release the lever when the seat is at the desired height. To lower the seat, pull up on the paddle lever (D) while you are seated. Release the lever when the seat is at the desired height.

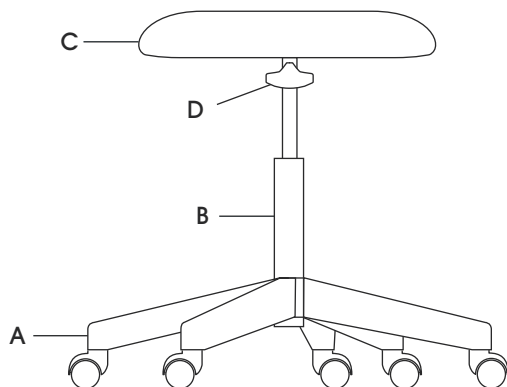

**ULINE** H-1560, H-4831

**BANCO DE TALLER  
SIN RESPALDO**

01-800-295-5510

uline.mx

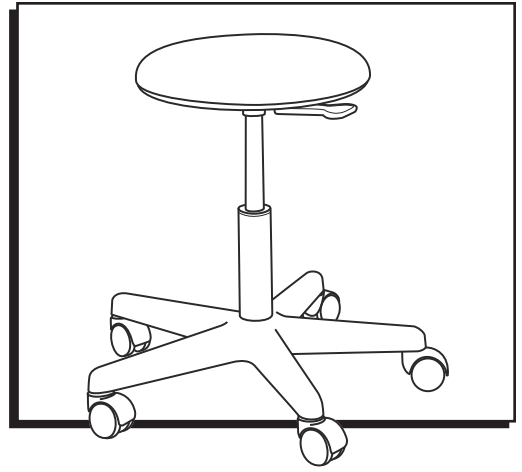

## ENSAMBLE

### PARA ENSAMBLAR SU BANCO

1. Saque de la caja todas las partes.
2. Inserte una rueda en cada uno de los extremos de las patas de la base de estrella de cinco puntas (A).
3. Deslice el cilindro (B) dentro de la base de estrella de cinco puntas.
4. Coloque el asiento (C) sobre el extremo del cilindro neumático (B). Siéntese con cuidado en el asiento, dejando caer todo su peso varias veces para un buen ajuste.

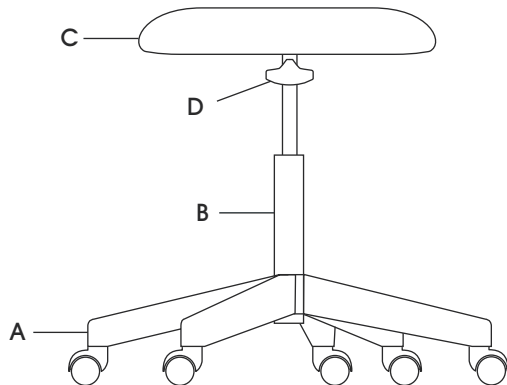

### PARA AJUSTAR SU BANCO

Para subir el asiento, retire su peso del banco y accione la palanca de paleta (D) ubicada bajo el asiento. Libere la palanca cuando el asiento haya alcanzado la altura deseada. Para bajar el asiento, accione la palanca de paleta (D) mientras está sentado. Libere la palanca cuando el asiento haya alcanzado la altura deseada.

**ULINE** H-1560, H-4831

**TABOURET D'ATELIER  
SANS APPUI-DOS**

1-800-295-5510  
uline.ca

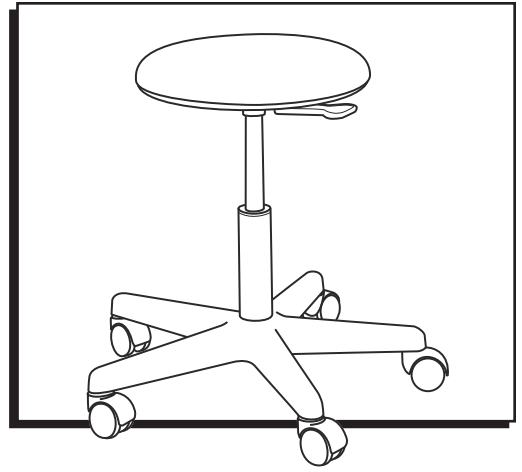

## MONTAGE

### POUR MONTER VOTRE TABOURET

1. Retirez toutes les pièces de la boîte.
2. Insérez une roulette à l'extrémité de chacune des cinq pattes de la base étoilée (A).
3. Glissez le cylindre (B) dans la base étoilée à cinq-pattes.
4. Placez le siège (C) sur l'extrémité du cylindre pneumatique (B). Asseyez-vous doucement sur le siège avec tout votre poids à plusieurs reprises afin d'en assurer l'ajustement serré.

### POUR AJUSTER VOTRE TABOURET

Pour hausser le siège, levez-vous de la chaise et soulevez le levier (D) situé sous le siège. Relâchez le levier lorsque le siège atteint la hauteur souhaitée. Pour abaisser le siège, soulevez le levier (D) alors que vous êtes assis. Relâchez le levier lorsque le siège atteint la hauteur souhaitée.

