

ULINE H-675, H-676

TAPE AND LABEL DISPENSER

1-800-295-5510
uline.com

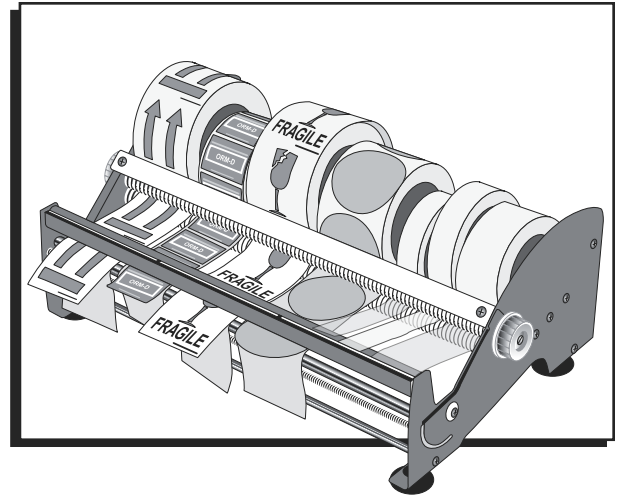

OPERATION

1. Unlock load-and-lock bar by rotating both plastic knobs forward.
2. Pull load-and-lock bar until in fully-forward position.
3. Set rolls of tape and/or labels on base rollers so adhesive side faces down.

TAPE: Pull end of roll about 5" forward.

LABEL: Pull end of roll about 10" forward over bottom metal bars.

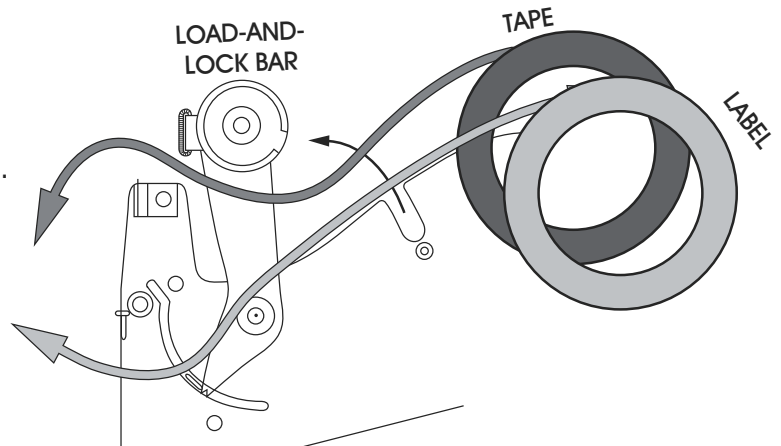

1. Install roll separators between rolls.
2. Push load-and-lock bar back into original position and rotate plastic knobs backward to lock.

TAPE: Pull end to cutting bridge.

LABEL: Pull end forward slowly to dispense label from liner.

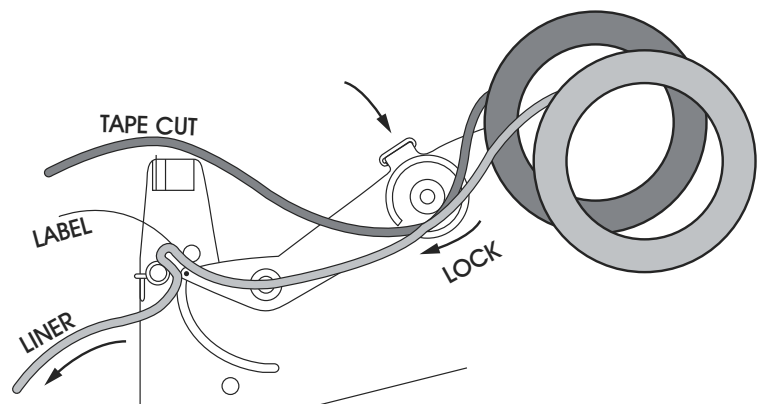

ULINE H-675, H-676

DESPACHADOR DE ETIQUETAS Y CINTA ADHESIVA

01-800-295-5510
uline.mx

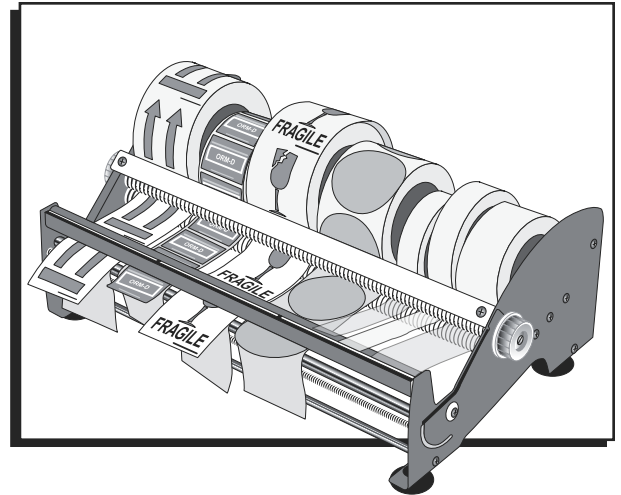

FUNCIONAMIENTO

1. Libere la barra de carga y cierre girando ambas perillas de plástico hacia adelante.
2. Jale de la barra de carga y cierre hasta que esté hacia adelante completamente.
3. Coloque los rollos de cinta y/o de etiquetas adhesivas en los rodillos de la base de manera que la cara adhesiva mire hacia abajo.

CINTA: Jale el extremo del rollo unos 13 cm (5") hacia adelante.

ETIQUETA ADHESIVA: Jale el extremo del rollo unos 25 cm (10") hacia adelante por encima de las barras de metal inferiores.

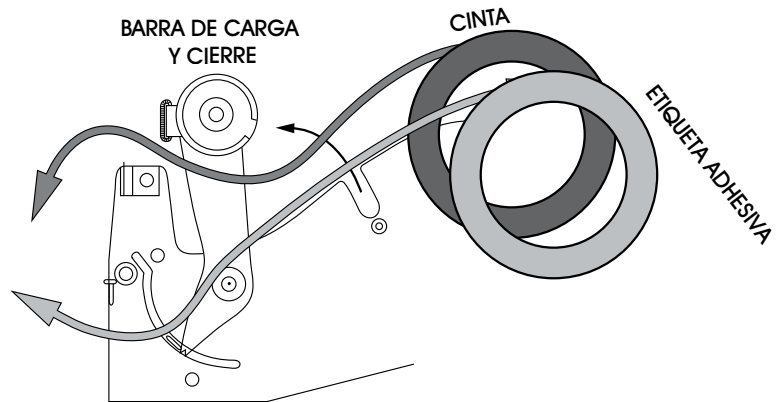

1. Coloque los separadores de los rodillos entre los rodillos.
2. Empuje la barra de carga y cierre hasta su posición original y gire las perillas de plástico hacia atrás para asegurarlas.

CINTA: Jale el extremo hasta el puente de corte.

ETIQUETA ADHESIVA: Jale el extremo lentamente hacia adelante para despachar la etiqueta y eliminar el respaldo de papel.

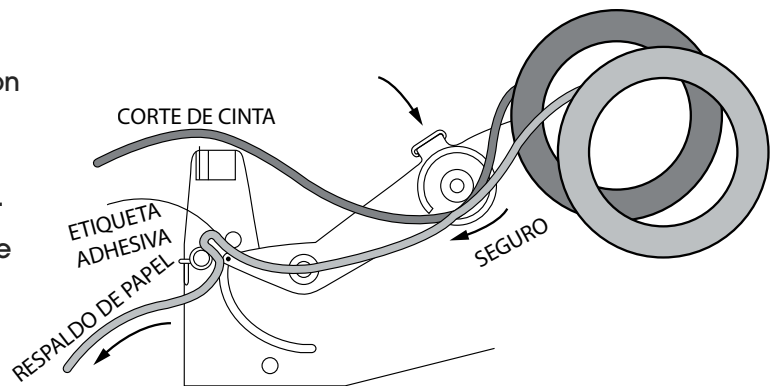

ULINE H-675, H-676

DÉVIDOIR D'ÉTIQUETTES ET DE RUBAN ADHÉSIF

1-800-295-5510
uline.ca

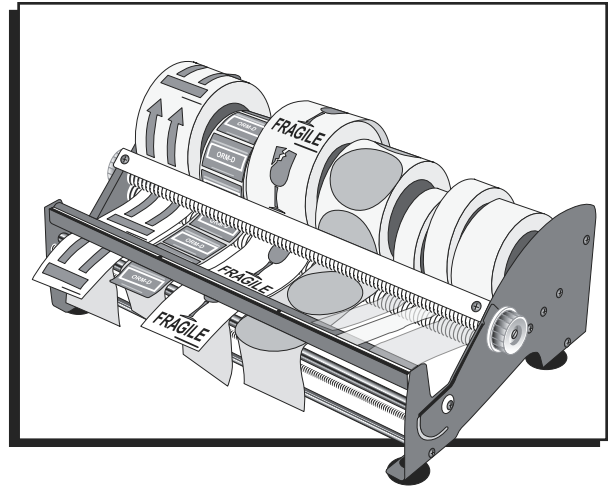

FONCTIONNEMENT

1. Déverrouillez la barre de charge et de verrouillage en tournant les deux boutons en plastique vers l'avant.
2. Tirez la barre de charge et de verrouillage jusqu'à ce qu'elle soit complètement positionnée en avant.
3. Placez les rouleaux d'étiquettes adhésives ou de ruban adhésif sur les rouleaux de base de façon à ce que le côté adhésif soit orienté vers le bas.

RUBAN ADHÉSIF : Tirez l'extrémité du rouleau d'environ 12,7 cm (5 po) vers l'avant.

ÉTIQUETTES ADHÉSIVES : Tirez l'extrémité du rouleau d'environ 25,4 cm (10 po) vers l'avant au-dessus des barres de métal inférieures.

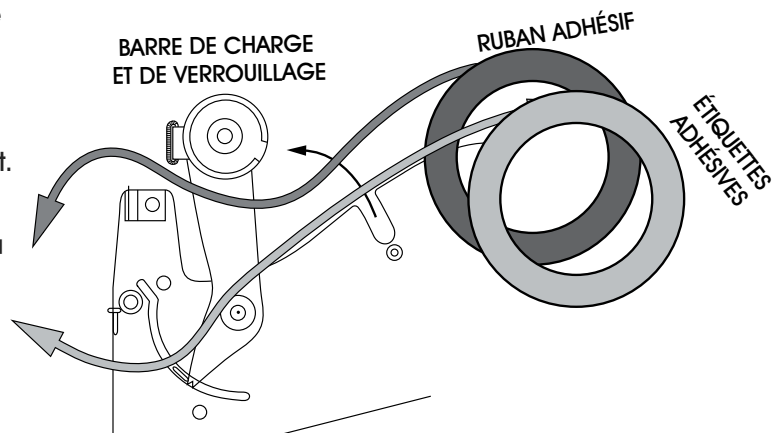

1. Installez les séparateurs de rouleaux entre les rouleaux.
2. Poussez la barre de charge et de verrouillage dans sa position initiale et tournez les boutons en plastique vers l'arrière pour verrouiller.

RUBAN ADHÉSIF : Tirez l'extrémité jusqu'au pont de coupe.

ÉTIQUETTES ADHÉSIVES : Tirez lentement l'extrémité vers l'avant pour séparer l'étiquette de la doublure.

