

# ULINE H-3956

## ROYAL® LIGHTWEIGHT VACUUM

1-800-295-5510  
uline.com

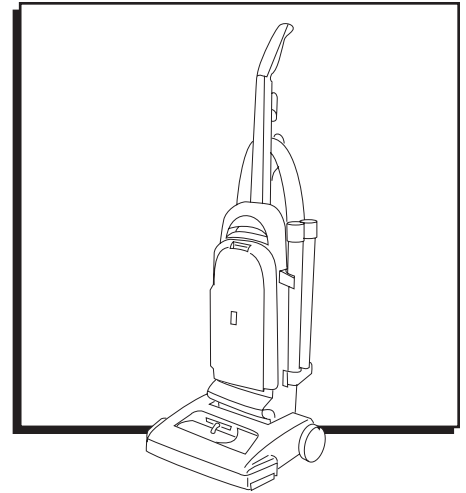

### ROUTINE MAINTENANCE

#### DAILY

1. **Filter Bag** – Before each use, check the filter bag and discard if three-quarters full or more.
2. **Belt** – Check the belt for signs of wear. Change the belt when it is loose or has cuts or cracks. Refer to the diagram on the underside of the base for proper installation of belt and brushroll.
3. **Supply Cord and Plug** – Check supply cord and plug for any cuts or damage. If damaged, have the supply cord and plug assembly replaced by Uline service team.
4. **Motor** – If there are unusual sounds or if poor performance occurs, the motor should be inspected immediately by the Uline service team.

#### WEEKLY

1. **Brushroll Bristle Strips** – Check the bristles for wear. The bristle strips should be replaced when the bristles are less than 1/4 inch in length.
2. **Brush Roll** – Check for and remove any loose material such as string or hair wrapped around the brushroll.

3. **Filter** – Check the washable, reusable filters for clogs and clean or rinse as needed.



**NOTE: There are two filters and both are washable. If vacuum loses suction or if filters are not clean after washing, filters may need to be replaced.**

#### MONTHLY

1. **Cleaning** – Inspect and clean the vacuum, including the fan chamber and under the hood.
2. **Electrical** – Inspect the cord assembly for wear and check for proper handle assembly.
3. **Handle** – Check the handle assembly for tightness, and replace handle bolts if missing.
4. **Motor** – The Uline service team should make a routine inspection of the motor every six months. Check the motor immediately if there are any unusual sounds or if poor performance occurs.
5. **Filter** – Check the washable, reusable filters for clogs and clean or rinse as needed.



**NOTE: There are two filters and both are washable. If vacuum loses suction or if filters are not clean after washing, filters may need to be replaced.**

**ULINE** H-3956

**ROYAL**<sup>®</sup>

**ASPIRADORA LIGERA**

01-800-295-5510

uline.mx

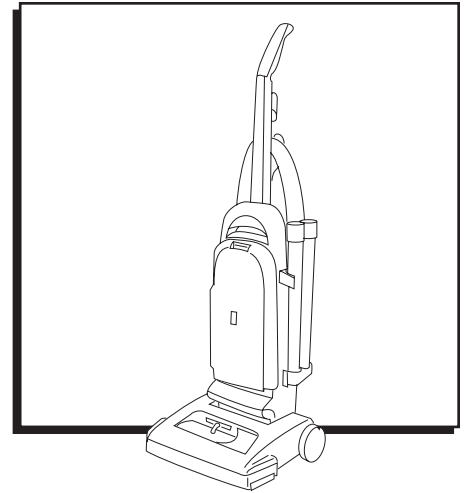

## MANTENIMIENTO DE RUTINA

### DIARIAMENTE

1. **Bolsa de Filtro** – Antes de cada uso, verifique la bolsa de filtro y deséchela si está llena a tres cuartos o más.
2. **Correa** – Revise si hay signos de desgaste en la correa. Reemplace la correa cuando esté suelta o tenga cortes o grietas. Para la instalación correcta de la correa y el rodillo de cepillo consulte el diagrama de la parte inferior de la base.
3. **Cable de Electricidad y Enchufe** – Revise si hay cortes o daño en el cable de electricidad y el enchufe. Si hubiera daños, el cable de electricidad y enchufe tienen que ser reemplazados por una persona del equipo de servicio de Uline.
4. **Motor** - Si hubiera ruidos inusuales o poco rendimiento, el motor deberá ser inspeccionado inmediatamente por el equipo de servicio de Uline.

### SEMANALMENTE

1. **Tiras de Cerdas del Rodillo de Cepillo** – Revise el desgaste de las cerdas. Las tiras de cerdas deberían de ser reemplazadas cuando las cerdas midan menos de 6.35 mm (1/4").
2. **Rodillo de Cepillo.** – Revise y retire cualquier material suelto, como hilo o cabellos enredados en el rodillo.

3. **Filtro** – Revise que no haya obstrucciones el filtro lavable y reutilizable; limpie y enjuague cuando sea necesario.



**NOTA:** Hay 2 filtros y ambos son lavables. Si la aspiradora pierde succión o el filtro no queda limpio después de lavarlo, los filtros podrán necesitar ser reemplazados.

### MENSUAL

1. **Limpieza** - Revise y limpie la aspiradora, incluyendo el compartimento del ventilador y bajo la cubierta.
2. **Eléctrico** - Revise la condición del cable debido al desgaste y verifique la manera correcta de ensamblar el asa.
3. **Asa** - Verifique que el ensamble del asa sea firme, y reemplace los pernos si faltaran.
4. **Motor** - El equipo de servicio de Uline deberá hacer una inspección de rutina al motor cada seis meses. Si notara sonidos inusuales o un mal desempeño inspeccione el motor inmediatamente.
5. **Filtro** - Revise que no haya obstrucciones en los filtros lavables y reutilizables; limpie y enjuague cuando sea necesario.



**NOTA:** Hay 2 filtros y ambos son lavables. Si la aspiradora pierde succión los filtros podrán necesitar ser reemplazados.

**ULINE** H-3956  
**ROYAL<sup>MD</sup> –**  
**ASPIRATEUR LÉGER**

1-800-295-5510  
uline.com

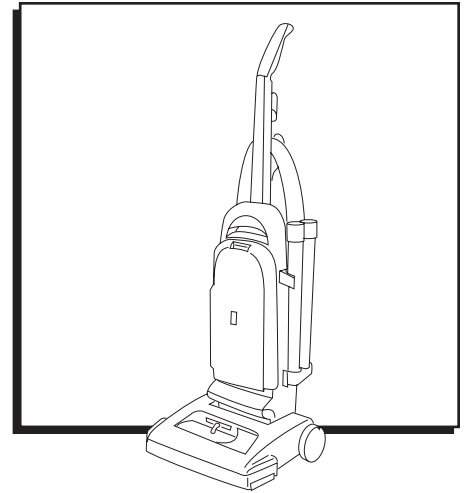

## ENTRETIEN RÉGULIER

### QUOTIDIEN

1. **Sac-filtre** – Avant chaque utilisation, vérifiez le sac-filtre et jetez-le s'il est rempli aux trois quarts ou plus.
2. **Courroie** – Vérifiez la courroie pour traces d'usure. Changez la courroie quand elle est lâche ou quand elle a des coupures ou des fissures. Consultez le schéma en-dessous de la base pour une installation correcte de la courroie et de la brosse de battage.
3. **Cordon d'alimentation et fiche** – Vérifiez le cordon d'alimentation et la fiche pour des coupures ou des dommages. Si endommagés, veillez à ce que l'ensemble du cordon d'alimentation et la fiche soit remplacé par l'équipe de service Uline.
4. **Moteur** – S'il y a des bruits inhabituels ou en cas de mauvaise performance, le moteur doit être inspecté immédiatement par l'équipe de service Uline.

### HEBDOMADAIRE

1. **Bandes de soies de la brosse de battage** – Vérifiez les soies pour usure. Les bandes de soies doivent être remplacées lorsque la longueur des soies est moins de 1/4 pouce.
2. **Brosse de battage** – Vérifiez et enlevez toute matière lâche tels que des ficelles ou des cheveux enroulés autour de la brosse de battage.

3. **Filtre** – Vérifiez les filtres lavables et réutilisables pour toute obstruction et nettoyer ou rincer au besoin.



**REMARQUE : Il y a deux filtres qui sont tous deux lavables. Si l'aspiration devient faible ou que les filtres ne sont pas propres après le nettoyage, il se peut que les filtres doivent être changés.**

### MENSUEL

1. **Nettoyage** – Inspectez et nettoyez l'aspirateur, y compris la chambre de ventilateur et sous le capot.
2. **Électrique** – Inspectez l'ensemble de cordon pour toute usure et vérifiez que la poignée soit proprement assemblée.
3. **Poignée** – Vérifiez le serrage de l'ensemble de la poignée, et remplacez les vis de la poignée au cas où il en manque.
4. **Moteur** – L'équipe de service Uline devrait effectuer un contrôle de routine du moteur tous les 6 mois. Inspectez immédiatement le moteur s'il y a des bruits inhabituels ou en cas de mauvaise performance.
5. **Filtre** – Vérifiez les filtres lavables et réutilisables pour toute obstruction et nettoyer ou rincer au besoin.



**REMARQUE : Il y a deux filtres qui sont tous deux lavables. Si l'aspiration devient faible ou que les filtres ne sont pas propres après le nettoyage, il se peut que les filtres doivent être changés.**