

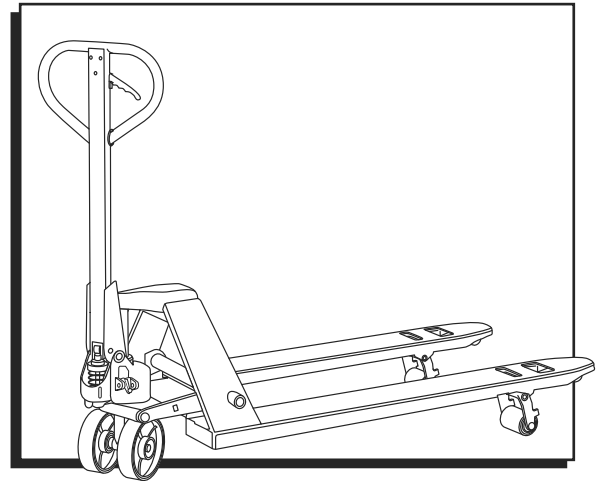

TROUBLESHOOTING

OPERATING ISSUE	RECOMMENDATIONS
If truck will not raise or lower.	<ol style="list-style-type: none"> 1. Expel the air in the pump. Lift control lever to the lower position. Then move handle up and down several times. 2. If truck will not raise, turn the setting screw counter-clockwise until truck raises. After adjusting, setting screw nut may need to be tightened. 3. If truck will not lower, turn the setting screw clockwise until truck lowers. Before adjusting, setting screw nut may need to be loosened. <p> NOTE: When viewing the truck from the handle side, the setting screw is located on the right side of the pump above the right wheel. When properly adjusted, approximately 1/2" of the threads should be exposed. The truck will lower faster or slower depending on how far in or out the screw is turned.</p> <ol style="list-style-type: none"> 4. Replace or add more oil as needed. (See instructions for details) 5. Check for worn or damaged components and replace.
If forks do not lift to maximum height.	Add more oil. (See instructions for details)
If forks descend without being lowered.	<ol style="list-style-type: none"> 1. Expel the air in the pump. Lift control lever to the lower position. Then move handle up and down several times. 2. Turn the setting screw counterclockwise until the forks do not lower. 3. Replace the seals in the pump. 4. Replace the oil. (See instructions for details)
If the pump leaks	<ol style="list-style-type: none"> 1. Replace the seals in the pump. 2. Check for worn or damaged components and replace.



SOLUCIÓN DE PROBLEMAS

PROBLEMA DE FUNCIONAMIENTO	RECOMENDACIONES
Si el patín no sube ni baja.	<ol style="list-style-type: none"> 1. Expulse el aire de la bomba. Levante la palanca a la posición de bajar. Luego mueva la asa hacia arriba y abajo varias veces. 2. Si el patín no eleva, gire el tornillo de ajuste en el sentido contrario a las manecillas del reloj hasta que el patín se eleve. Después de ajustar, puede ser necesario apretar la tuerca del tornillo. 3. Si el patín no baja, gire el tornillo de ajuste en el sentido de las manecillas del reloj hasta que el patín baje. Antes de ajustar, puede ser necesario aflojar la tuerca del tornillo. <p>  NOTA: Al estar viendo el patín del lado de la asa, el tornillo está localizado al lado derecho de la bomba arriba de la llanta derecha. Si está bien ajustado, aproximadamente 1.3 cm (1/2") de rosca estará expuesta. El patín bajará más rápido o despacio dependiendo de que tan adentro o afuera esté el tornillo. </p> <ol style="list-style-type: none"> 4. Reemplace o agregue más aceite según sea necesario. (Vea las instrucciones para más detalles) 5. Reemplace componentes desgastados o dañados.
Si las horquillas no se elevan al nivel máximo.	Agregue más aceite. (Vea las instrucciones para más detalles)

CONTINUACIÓN DE SOLUCIÓN DE PROBLEMA

PROBLEMA DE FUNCIONAMIENTO	RECOMENDACIONES
Si las horquillas descienden sin ser bajadas.	<ol style="list-style-type: none">1. Expulse el aire de la bomba. Levante la palanca a la posición de bajar. Luego mueva la asa hacia arriba y abajo varias veces.2. Gire el tornillo de ajuste en el sentido contrario a las manecillas del reloj hasta que las horquillas no se bajen.3. Reemplace los sellos en la bomba.4. Reemplace el aceite. (Vea las instrucciones para más detalles)
Si la bomba tiene fugas	<ol style="list-style-type: none">1. Reemplace los sellos en la bomba.2. Reemplace componentes desgastados o dañados.

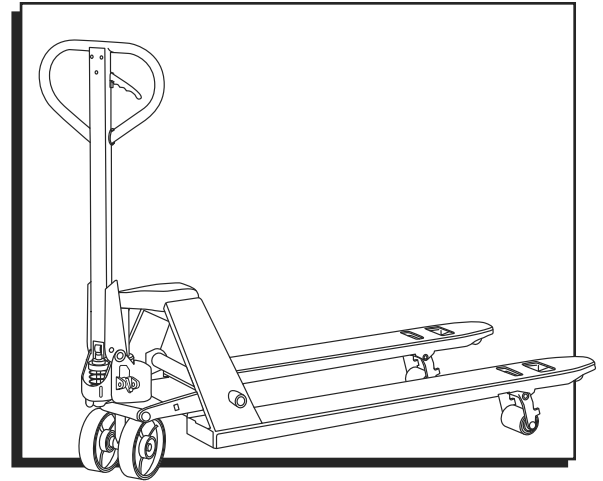

DÉPANNAGE

PROBLÈME DE FONCTIONNEMENT	RECOMMANDATIONS
Si le transpalette ne s'élève et ne s'abaisse pas.	<ol style="list-style-type: none"> 1. Sortir l'air de la pompe. Tirez le levier de commande vers la position inférieure. Déplacez ensuite la poignée de haut en bas plusieurs fois. 2. Si le transpalette ne s'élève pas, tournez la vis de réglage dans le sens antihoraire jusqu'à ce que le transpalette se soulève. Après le réglage, l'écrou de la vis de réglage pourrait devoir être resserré. 3. Si le transpalette ne s'abaisse pas, tournez la vis de réglage dans le sens horaire jusqu'à ce que le transpalette s'abaisse. Avant le réglage, l'écrou de la vis de réglage pourrait devoir être desserré. <p> REMARQUE : En regardant le transpalette du côté poignée, la vis de réglage est située au côté droit de la pompe, au-dessus de la roue droite. Une fois correctement ajustée, elle devrait être exposée à environ 1,3 cm (1/2 po) des filets. Le transpalette s'abaissera plus ou moins rapidement selon la profondeur du réglage de la vis de réglage.</p> <ol style="list-style-type: none"> 4. Remplacez l'huile ou ajoutez-en au besoin. (Consultez les instructions pour plus de détails.) 5. Vérifiez si les composants présentent des traces d'usure ou de dommage et remplacez-les au besoin.
Si les fourches ne se soulèvent pas à la hauteur maximale.	Rajoutez de l'huile. (Consultez les instructions pour plus de détails.)

DÉPANNAGE SUITE

PROBLÈME DE FONCTIONNEMENT	RECOMMANDATIONS
Si les fourches s'abaissent sans y être commandées.	<ol style="list-style-type: none">1. Purgez l'air présent dans la pompe. Tirez le levier de commande vers la position inférieure. Déplacez ensuite la poignée de haut en bas plusieurs fois.2. Tournez la vis de réglage dans le sens antihoraire jusqu'à ce que les fourches cessent de s'abaisser.3. Remplacez les joints de la pompe.4. Remplacez l'huile. (Consultez les instructions pour plus de détails.)
S'il y'a fuite de la pompe	<ol style="list-style-type: none">1. Remplacez les joints de la pompe.2. Vérifiez si les composants présentent des traces d'usure ou de bris et remplacez-les au besoin.