

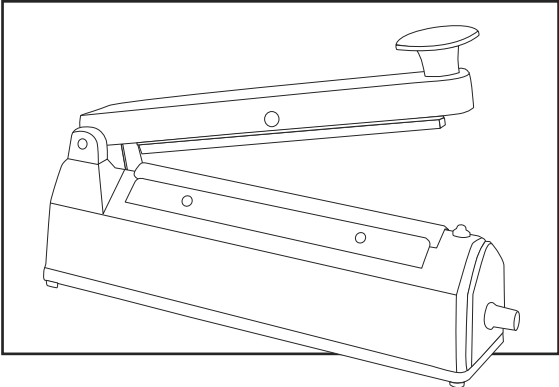



H-161, H-163, H-190
H-293, H-306, H-458
H-963, H-1029, H-1252

1-800-295-5510
uline.com



IMPULSE POLY BAG SEALERS

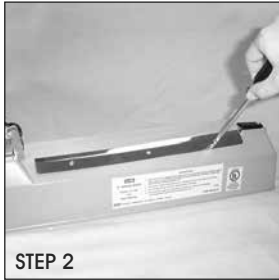
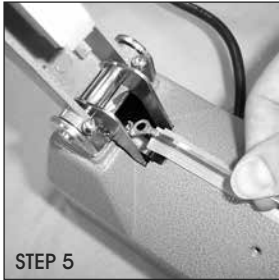

TROUBLESHOOTING

OPERATING ISSUE	RECOMMENDATIONS
Sealer is not sealing.	Adjust timer knob at end of sealer to higher setting.
Sealer light comes on but not sealing.	Unplug unit. Remove metal plates and Teflon strip to see if heating element needs to be replaced or reattached.
<p>If the sealer is not sealing after being plugged in the first time.</p> 	<p>The timer knob may be set too low.</p> <ol style="list-style-type: none"> 1. Check setting on timer knob at end of sealer (see photo). 2. With the unit plugged in, turn timer clockwise to raise setting and test. 3. Continue to adjust setting and test until desired seal is achieved.
<p>If the sealer stops sealing, but the sealing light still comes on.</p>  	<p>The heating element may need to be replaced.</p> <ol style="list-style-type: none"> 1. Unplug unit. 2. Remove metal plates and teflon strip to reveal heating element (see photo). 3. Carefully remove screw that holds the black plastic protective cover in place. 4. Starting near the hinge, remove heating element one end at a time by gently pulling tension rods. 5. Pull new element from included kit and place it over tension rods starting near hinge (see photo). 6. Replace screw, teflon strip and metal plates. Plug in unit to test.

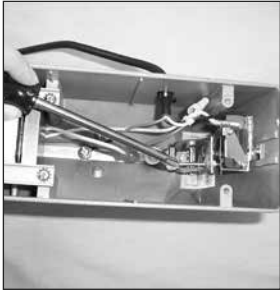
**IMPULSE POLY BAG
SEALERS****TROUBLESHOOTING CONTINUED**

OPERATING ISSUE	RECOMMENDATIONS
<p>If the sealer stops sealing and the sealing light does not come on.</p> 	<p>The arm may not be activating the microswitch.</p> <ol style="list-style-type: none"> 1. Unplug unit. 2. Unscrew rubber foot screws to remove bottom. 3. Turn sealer upside down, and press down to see if activation screw extends to activate red microswitch button. You should hear a "click" (see photo). 4. If it does not "click", extend activation screw approximately 1/16 to 1/8". 5. Continue to adjust and test until you hear a "click".
<p>For models with cutter: If the cutter is not cutting smoothly.</p> 	<p>The blade may still have the protective wax coating on it.</p> <ol style="list-style-type: none"> 1. Remove cutter (see photo). 2. Completely remove wax coating (you do not have to pull blade from bracket). 3. Replace cutter through slot near knob. The arrow on the bracket has to point away from slot.
<p>For models with cutter: If cutter is cutting the teflon tape.</p> 	<ol style="list-style-type: none"> 1. Loosen hinge pin screws that connect sealing arm and sealer base (see photo). 2. Gently push sealer arm to the right to realign cutter. 3. Tighten hinge pin screws and test to ensure it lines up with "cutting well".

TIPS:

1. Always keep sealing platform clean.
2. Do not use water to clean sealing platform.
3. Check bottom teflon tape for wear each time you replace heating element or teflon cover. Wear may cause a short circuit.

4. Periodically check rubber pressure pad under handle for wear. A worn pad reduces quality of seal.
5. Only use ULINE replacement parts and service kits.

FOR FURTHER ASSISTANCE, PLEASE CALL ULINE CUSTOMER SERVICE AT 1-800-295-5510.





H-161, H-163, H-190
 H-293, H-306, H-458
 H-963, H-1029, H-1252

01-800-295-5510
 uline.mx

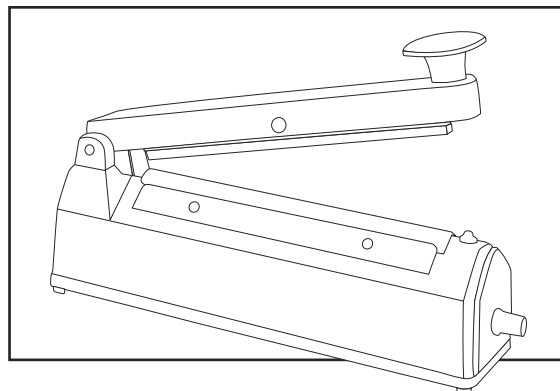

TERMOSELLADORAS DE IMPULSO PARA BOLSAS DE POLIETILENO



SOLUCIÓN DE PROBLEMAS

PROBLEMA DE FUNCIONAMIENTO	RECOMENDACIONES
<p>La termoselladora no está sellando.</p>	<p>Ajuste la perilla del temporizador de la termoselladora a un número más alto.</p>
<p>La luz de la termoselladora se enciende pero no sella.</p>	<p>Desenchufe la unidad. Remueva las placas de metal y la tira de teflón para ver si la resistencia necesita ser reemplazada o repuesta.</p>
<p>Si la termoselladora no sella después de haber sido enchufada por primera vez.</p> 	<p>El temporizador puede estar en un nivel muy bajo.</p> <ol style="list-style-type: none"> 1. Revise la perilla del temporizador de la termoselladora (vea la photo). 2. Con la unidad enchufada, gire el temporizador en el sentido de las manecillas del reloj para subir la temperatura y probar. 3. Continúe ajustando el temporizador y probando hasta que logre el sellado deseado.
<p>La termoselladora deja de sellar pero la luz aún prende.</p> 	<p>La resistencia quizá necesite ser reemplazada.</p> <ol style="list-style-type: none"> 1. Desenchufe la unidad. 2. Remueva las placas de metal y tira de teflón para ver la resistencia (vea photo). 3. Remueva con cuidado el tornillo que sostiene la cubierta negra de plástico en su lugar. 4. Empezando junto a la bisagra, remueva la resistencia un extremo a la vez, jalando suavemente la barra de tensión. 5. Saque la nueva resistencia del kit incluido y colóquela sobre las barras de tensión empezando cerca de la bisagra (vea photo). 6. Reemplaze el tornillo, tira de teflón y placas de metal. Enchufe la unidad para probar.

**TERMOSELLADORAS
DE IMPULSO PARA
BOLSAS DE POLIETILENO****CONTINUACIÓN DE SOLUCIÓN DE PROBLEMAS**

PROBLEMA DE FUNCIONAMIENTO	RECOMENDACIONES
<p>Si la termoselladora deja de sellar y la luz no se enciende.</p> 	<p>El brazo quizá no está activando el microinterruptor.</p> <ol style="list-style-type: none"> 1. Desenchufe la unidad. 2. Quite los tornillos de las patas de goma para quitar la parte de abajo. 3. Voltee la termoselladora al revés y presione hacia abajo para ver si el tornillo de activación se extiende para activar el botón rojo del microinterruptor. Debe escuchar un "clic" (vea photo). 4. Si no hace "clic", extienda el tornillo de activación aproximadamente de 1.66 a 3.2 mm (1/16 a 1/8"). 5. Continúe ajustando y probando hasta que escuche un "clic".
<p>Para modelos con cortadora: La cortadora no está cortando uniformemente.</p> 	<p>La navaja puede aún tener la capa de cera de protección.</p> <ol style="list-style-type: none"> 1. Remueva la cortadora (vea photo). 2. Remueva completamente la capa de cera (no tiene que sacar la navaja del soporte). 3. Ponga la cortadora en su lugar a través de la ranura cerca de la perilla. La flecha en el soporte tiene que apuntar hacia afuera de la ranura.
<p>Para modelos con cortadora: La cortadora está cortando la cinta de teflón.</p> 	<ol style="list-style-type: none"> 1. Afloje los tornillos del pasador de la bisagra que conecta el brazo que sella y la base de la termoselladora (vea photo). 2. Suavemente empuje el brazo a la derecha para realinear la cortadora. 3. Apriete los tornillos del pasador de la bisagra ycv pruebe para asegurar que se haya alineado y corte bien.



TIPS:

1. Siempre mantenga la plataforma de sellado limpia.
2. No utilice agua para limpiar la plataforma de sellado.
3. Revise que la cinta inferior de teflón no esté desgastada cada vez que reemplace la resistencia o cubierta de teflón. El desgaste puede ocasionar un cortocircuito.

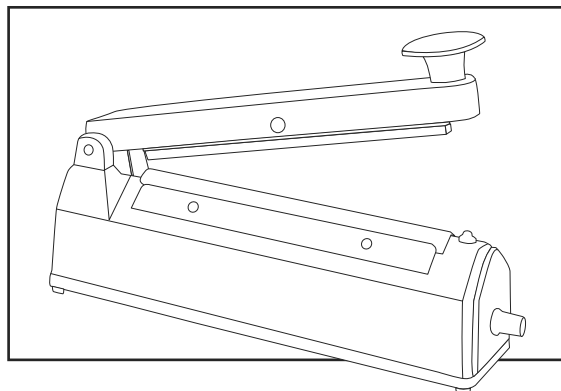

4. Revise periódicamente que la almohadilla de goma de presión abajo de la perilla no esté desgastada. Una almohadilla desgastada reduce la calidad de sellado.
5. Solamente utilice partes de repuesto y kits de servicio ULINE.

PARA MÁS ASISTENCIA, POR FAVOR LLAME A SERVICIO A CLIENTES DE ULINE AL 01-800-295-5510.

**DÉPANNAGE**

PROBLÈME DE FONCTIONNEMENT	RECOMMANDATIONS
La soudeuse ne soude pas.	Réglez le bouton de la minuterie à l'extrémité de la soudeuse sur un paramètre plus élevé.
Le voyant de la soudeuse s'allume, mais pas de soudage.	Débranchez l'unité. Retirez les plaques métalliques et la bande en téflon pour voir si l'élément chauffant doit être remplacé ou remis en place.
Si la soudeuse ne soude pas après le premier branchement. 	Le bouton de la minuterie est peut-être réglé sur un paramètre trop bas. <ol style="list-style-type: none"> 1. Vérifiez le réglage sur le bouton de la minuterie à l'extrémité de la soudeuse (voir photo). 2. Lorsque l'appareil est branché, tournez la minuterie dans le sens horaire pour régler le paramètre et testez. 3. Continuez à régler le paramètre et à tester jusqu'à ce que le soudage souhaité soit obtenu.
Si la soudeuse ne soude plus, mais le voyant de soudage s'allume toujours.  	L'élément chauffant devrait être remplacé. <ol style="list-style-type: none"> 1. Débranchez l'unité. 2. Retirez les plaques métalliques et la bande en téflon pour découvrir l'élément chauffant (voir photo). 3. Retirez délicatement la vis qui maintient le couvercle de protection en plastique noir en place. 4. À partir de la charnière, retirez une extrémité de l'élément chauffant à la fois en tirant doucement sur les barres de tension. 5. Retirez le nouvel élément de la trousse intégrée et placez-le sur les barres de tension en commençant près de la charnière (voir photo). 6. Remplacez les vis, la bande en téflon et les plaques métalliques. Branchez l'appareil à tester.

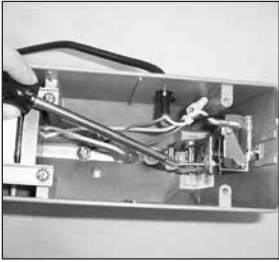
**SOUDEUSES À IMPULSION
DE SACS DE POLYÉTHYLÈNE****DÉPANNAGE SUITE**

PROBLÈME DE FONCTIONNEMENT	RECOMMANDATIONS
<p>Si la soudeuse ne soude plus et le voyant de soudage ne s'allume pas.</p> 	<p>Le bras n'active peut-être pas le microrupteur.</p> <ol style="list-style-type: none"> 1. Débranchez l'unité. 2. Dévissez les vis calantes en caoutchouc pour retirer le fond. 3. Renversez la soudeuse et appuyez pour vérifier si la vis d'activation s'étend pour activer le bouton rouge du microrupteur. Vous devez entendre un « clic » (voir photo). 4. Si la soudeuse n'émet pas de « clic », allongez la vis d'activation d'environ 0,16 à 0,32 cm (1/16 à 1/8 po). 5. Continuez à régler et à tester jusqu'à ce que vous entendiez un « clic ».
<p>Pour les modèles munis d'un dispositif de coupe: Si le dispositif ne coupe pas facilement.</p> 	<p>La lame peut encore être recouverte de la couche de protection en cire.</p> <ol style="list-style-type: none"> 1. Retirez le dispositif de coupe (voir photo). 2. Retirez complètement la couche de cire (vous n'avez pas à retirer la lame du support). 3. Remplacez le dispositif de coupe par la fente près du bouton. La flèche sur le support doit être orientée dans la direction opposée de la fente.
<p>Pour les modèles munis d'un dispositif de coupe: Si le dispositif coupe le ruban en téflon.</p> 	<ol style="list-style-type: none"> 1. Desserrez les vis de l'axe de charnière qui relie le bras de soudage et la base de la soudeuse (voir photo). 2. Poussez délicatement le bras de la soudeuse vers la droite pour réaligner le dispositif de coupe. 3. Serrez les vis de l'axe de charnière et vérifiez qu'elles s'alignent avec les « fentes de coupe ».

CONSEILS :

1. Veillez à ce que la plateforme de soudage soit toujours propre.
2. N'utilisez pas d'eau pour nettoyer la plateforme de soudage.
3. Vérifiez l'usure potentielle du ruban en téflon inférieur chaque fois que vous remplacez l'élément chauffant ou le couvercle en téflon. L'usure peut provoquer un court-circuit.

4. Vérifiez périodiquement l'usure du tampon de pression en caoutchouc sous la poignée. Un tampon usé réduit la qualité de la soudure.
5. Utilisez uniquement les pièces de remplacement et les trousseaux d'entretien ULINE.

POUR OBTENIR DE L'AIDE, VEUILLEZ APPELER LE SERVICE CLIENTÈLE D'ULINE AU 1-800-295-5510.