

**ULINE** H-2603, H-2604  
**SHOP-VAC® WET/DRY**  
**VACUUM**

1-800-295-5510  
 uline.com

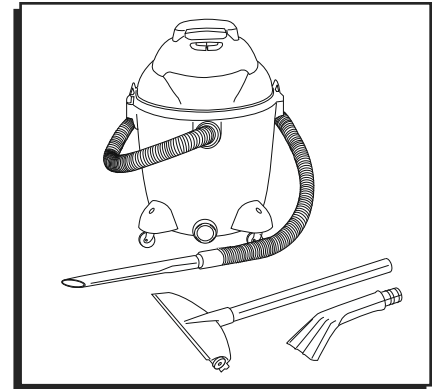

**TROUBLESHOOTING**

ISSUE	POSSIBLE CAUSE(S)	CORRECTIVE ACTION
Parts/accessories missing	1. Packed in Tank	1. Check in tank
Vacuum cleaner will not start	1. No power at receptacle 2. Defective switch 3. Defective motor	1. Check for power 2. Replace switch 3. Replace motor
Dust discharging from exhaust	1. Filter not installed or installed improperly 2. Filter damaged 3. Filter clogged or dust is too fine 4. Filter not functional	1. Properly install filter 2. Replace filter 3. Use more efficient filter 4. Clean and replace filter
Loss of suction	1. Loose hose connection 2. Filter clogged 3. Full tank 4. Hole in hose	1. Tighten hose connection 2. Clean or replace filter 3. Empty tank 4. Replace hose
Static shock	1. Dry environment 2. Relative humidity of air is low	1. Add moisture to air (if practical, use a console or installed humidifier) 2. This situation is temporary and does not affect the use of the vacuum cleaner

**ULINE** H-2603, H-2604  
**ASPIRADORA SHOP-VAC®**  
**EN SECO/MOJADO**

01-800-295-5510  
 uline.mx

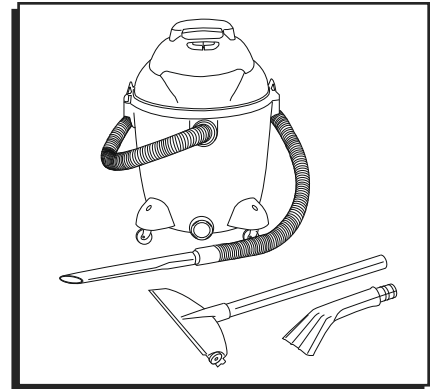

**SOLUCIÓN DE PROBLEMAS**

PROBLEMA	POSIBLE(S) CAUSA(S)	ACCIÓN CORRECTIVA
Faltan partes / accesorios	1. Empacados dentro del tanque	1. Revise dentro del tanque
La aspiradora no arranca	1. No hay corriente en el receptáculo 2. Interruptor defectuoso 3. Motor defectuoso	1. Compruebe si hay electricidad 2. Reemplace el interruptor 3. Reemplace el motor
Descarga de polvo por el tubo de escape	1. El filtro no está instalado o se ha instalado incorrectamente 2. Filtro dañado 3. Filtro obstruido o el polvo es demasiado fino 4. Filtro no es funcional	1. Instale el filtro adecuadamente 2. Reemplace el filtro 3. Utilice un filtro más eficiente 4. Limpie y vuelva a colocar el filtro
Pérdida de succión	1. Conexión floja de la manguera 2. Filtro obstruido 3. Tanque lleno 4. Orificio en la manguera	1. Apriete la conexión de la manguera 2. Limpie o sustituya el filtro 3. Vacíe el tanque 4. Reemplace la manguera
Choque estático	1. Ambiente seco 2. La humedad relativa del aire es baja	1. Agregue humedad al aire (si es posible, utilice un humidificador de consola o instalado) 2. Esta situación es temporal y no afecta a la utilización de la aspiradora

**ULINE** H-2603, H-2604

SHOP-VAC<sup>MD</sup> –

**ASPIRATEUR POUR  
SURFACES SÈCHES ET  
HUMIDES**

1-800-295-5510

uline.ca

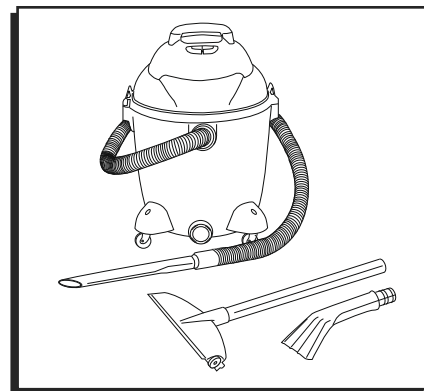

## DÉPANNAGE

NATURE DU PROBLÈME	CAUSE(S) POSSIBLE(S) :	MESURE CORRECTIVE
Pièces ou accessoires manquants	1. Emballées dans le réservoir	1. Vérifiez dans le réservoir
L'aspirateur ne démarre pas	1. Pas d'alimentation électrique dans la prise 2. Interrupteur défectueux 3. Moteur défectueux	1. Vérifiez la présence de courant 2. Remplacez l'interrupteur 3. Remplacez le moteur
De la poussière s'échappe par la sortie d'air	1. Filtre non installé ou mal installé 2. Filtre endommagé 3. Filtre encrassé ou la poussière est trop fine 4. Le filtre ne fonctionne pas	1. Installez correctement le filtre 2. Remplacez le filtre 3. Utilisez un filtre plus efficace 4. Nettoyez et remplacez le filtre
Perte de puissance d'aspiration	1. Raccordement des tuyaux lâche 2. Filtre encrassé 3. Réservoir plein 4. Tuyau perforé	1. Resserrez les raccords du tuyau 2. Nettoyez ou remplacez le filtre 3. Videz le réservoir 4. Remplacez le tuyau
Décharge statique	1. Environnement sec 2. Faible humidité relative de l'air	1. Humidifiez l'air (lorsque cela est possible, utilisez une console ou un humidificateur) 2. Cela n'est que temporaire et n'affecte pas le fonctionnement de l'appareil.