

ULINE H-3481

HOOVER® COMMERCIAL
STEAMVAC®

1-800-295-5510
uline.com

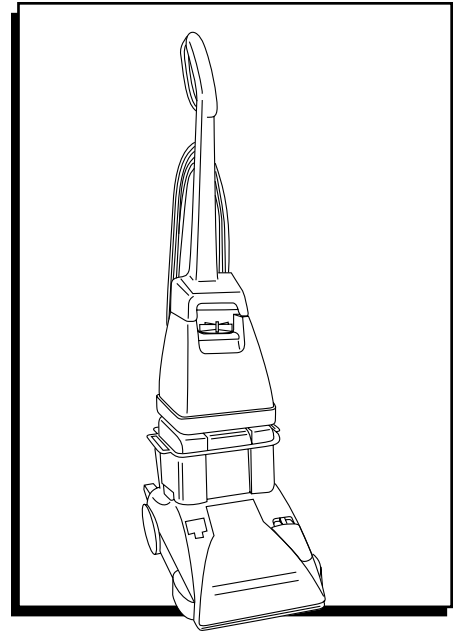

TROUBLESHOOTING

OPERATING ISSUE	RECOMMENDATIONS
Machine won't turn on.	<ol style="list-style-type: none">1. Plug cord in firmly.2. Check home fuse and breaker. Replace fuse or reset breaker.
There is little to no suction.	<ol style="list-style-type: none">1. Make sure lid is on securely.2. Remove and empty recovery tank.
Cleaning solution won't dispense.	<ol style="list-style-type: none">1. Make sure tank is securely locked in position.2. If solution tank is empty, refill tank according to instructions for surface being cleaned.3. Make sure lid is firmly in place.
Brushes/brush indicator won't rotate.	<ol style="list-style-type: none">1. Remove clear cover over indicator and clean screen. Replace cover.2. Move speed selector to Gentle Scrub or Power Scrub.

ULINE H-3481

**HOOVER® STEAMVAC®
COMERCIAL**

01-800-295-5510

uline.mx

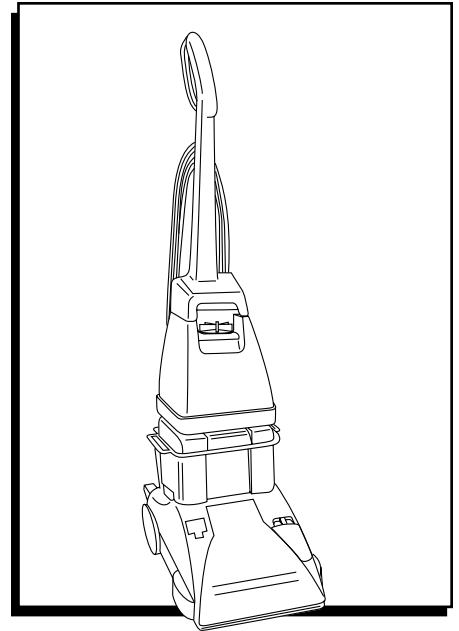

SOLUCIÓN DE PROBLEMAS

PROBLEMA DE FUNCIONAMIENTO	RECOMENDACIONES
La máquina no enciende.	<ol style="list-style-type: none">1. Enchufe el cable firmemente.2. Revise el interruptor y fusible de la casa. Reemplace el fusible o reinicie el interruptor.
Hay poco o casi nada de succión.	<ol style="list-style-type: none">1. Asegúrese que la tapa está cerrada firmemente.2. Retire y vacíe el tanque de recuperación.
No dispensa solución de limpieza.	<ol style="list-style-type: none">1. Asegúrese que el tanque está asegurado firmemente en su posición.2. Si el tanque de solución está vacío, rellénelo de acuerdo a las instrucciones para la superficie que va a limpiar.3. Asegúrese que la tapa está firmemente en su lugar.
Cepillos/indicador de cepillo no gira.	<ol style="list-style-type: none">1. Retire la cubierta transparente encima del indicador y limpie la pantalla. Vuelva a colocar la cubierta.2. Mueva el selector de velocidad a Gentle Scrub - Limpieza Suave o Power Scrub - Limpieza Poderosa.

ULINE H-3481

**HOOVER^{MD} COMMERCIAL
STEAMVAC^{MD}**

1-800-295-5510

uline.ca

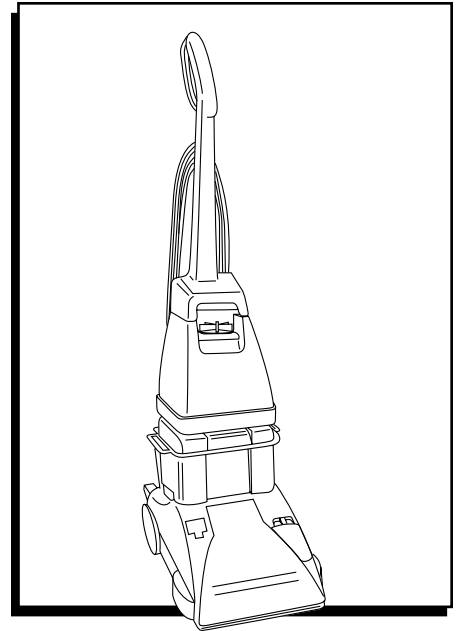

DÉPANNAGE

PROBLÈME DE FONCTIONNEMENT	RECOMMANDATIONS
La machine ne s'allume pas.	<ol style="list-style-type: none">1. Branchez le cordon fermement.2. Vérifiez le fusible et le disjoncteur de la maison. Remplacez le fusible ou réarmez le disjoncteur.
Il y'a peu ou pas d'aspiration.	<ol style="list-style-type: none">1. Assurez-vous que le couvercle est correctement installé.2. Retirez et videz le réservoir de récupération.
La solution de nettoyage n'est pas pulvérisée.	<ol style="list-style-type: none">1. Assurez-vous que le réservoir est correctement en place.2. Si le réservoir est vide, remplissez le réservoir selon les instructions par rapport à la surface à nettoyer.3. Assurez-vous que le couvercle est correctement en place.
Les brosses/l'indicateur de brosse ne tournent pas.	<ol style="list-style-type: none">1. Retirez le couvercle transparent situé sur l'indicateur et nettoyez l'écran. Remplacez le couvercle.2. Placez le sélecteur de vitesse sur Gentle Scrub (Brossage doux) ou sur Power Scrub (Brossage puissant).